

DEFO GRIP

PRODUZIEREN MIT SYSTEM

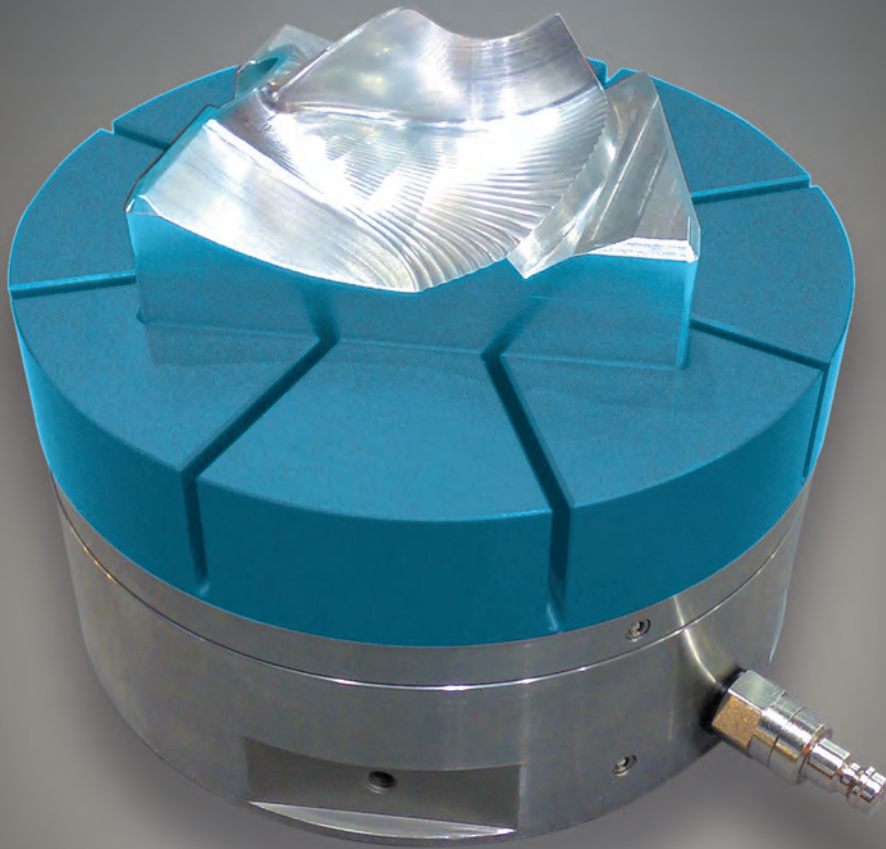

Das System Defo-Grip

Das Werkstück-Spannsystem



Das System

Aussenspannung

... bei der Aussenspannung werden die Werkstücke in die vorgefertigte Vertiefung der Spannzange eingebracht.

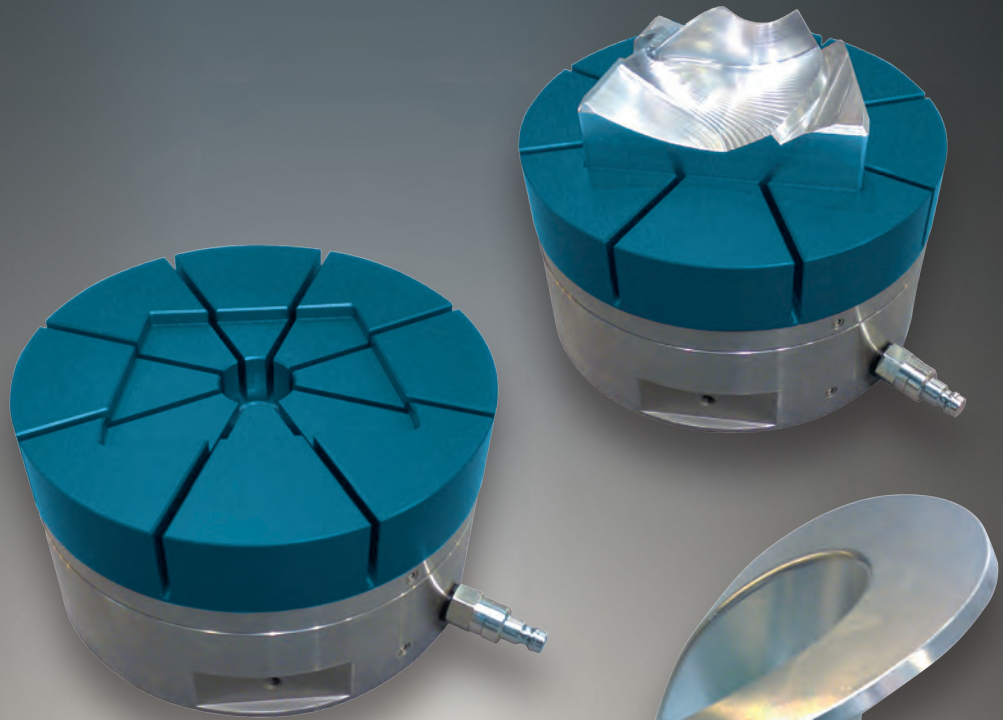

Innenspannung

... bei der Innenspannung werden die Werkstücke auf die vorgefertigte Erhöhung der Spannzange aufgebracht.

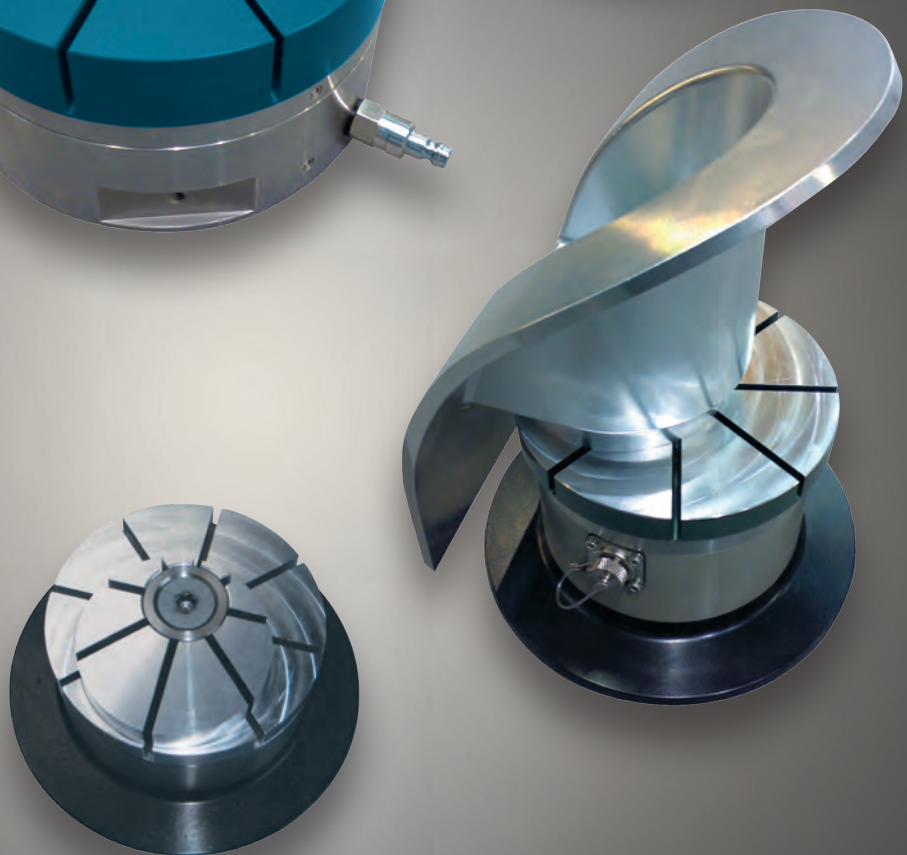

- Drastische Zeiteinsparung bei der Produktion
- Eine einzige Spannvorrichtung für hunderte verschiedener Werkstückkonturen
- Minimaler Produktionsaufwand für Prototypen, Musterteile, kleine und mittlere Losgrößen.
- Prozesssicherheit durch die Power-Grip-Schnittstelle
- Perfekte Technik, höchste Genauigkeit, einfachste Handhabung
- Anwendungsunabhängiges Spannen
- Höchste Flexibilität mit einem einzigen System
- Kompatibel mit Fremdsystemen und Fremdpaletten
- Spannkraftkontrolle durch Druckregler
- Bearbeitungsmöglichkeit sehr dünnwandiger Teile
- Spannzangen-Rohlinge aus Aluminium
- Größere Wettbewerbsfähigkeit durch geringere Herstellungskosten

Deformations- und Zentrischspannen.

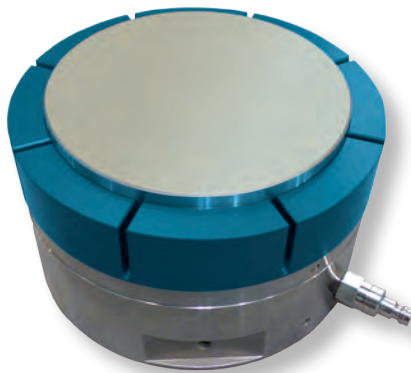

Spannzange mit
eingesetztem Werkstück

Grundkörper mit
Luftanschluss

Das System Defo-GrIP funktioniert ganz einfach.

Der Deformationsspanner besteht aus einer Spannzange und dem dazugehörigen Grundkörper. Für das Spannen unterschiedlichster Werkstücke wird lediglich die Spannzange ausgetauscht, der Grundkörper bleibt immer bestehen.

Grundkörper/Basis



Spannzangenrohling

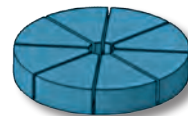

DEFO GRIP



Ob geometrisch oder vollkommen frei:
Wir haben schwierigste Werkstückkonturen fest im Griff:
Eine Spannzange – vielfältige Werkstückkonturen.

Für die Spannzangen werden standardisierte Alu-Rohlinge verwendet. In diesen Rohling wird die Kontur Ihres Werkstücks individuell eingebracht. Sie können jederzeit selbst Ihre eigenen Vorrichtungen bzw. Spannzangen aus hochfestem Aluminium herstellen.

Spannzange mit Werkstückkontur

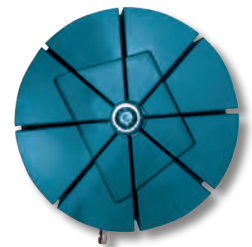
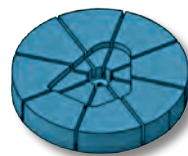

Der Deformationsspanner ist sowohl als Innen-, wie auch als Außenspanner konzipiert. Die Alu-Rohlinge sind leicht und wesentlich preiswerter als die herkömmlichen Backen von Schraubstöcken oder von Dreibackenfuttern aus Stahl.

Das integrierte Federpaket erzeugt eine Spannkraft von 5,8 kN. Durch Nachspannen mit Druckluft kann die Spannkraft auf bis zu 43,5 kN erhöht werden.

(Siehe dazu auch Tabelle auf Seite 4)

Montiertes System für
Innenspannung Aussenspannung

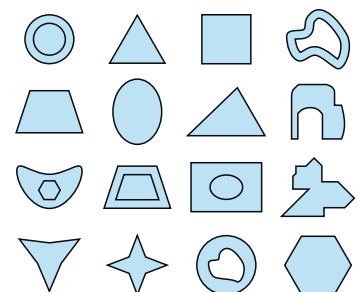
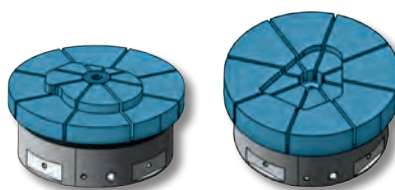

Die Technik

Defo-Grip Querschnitt

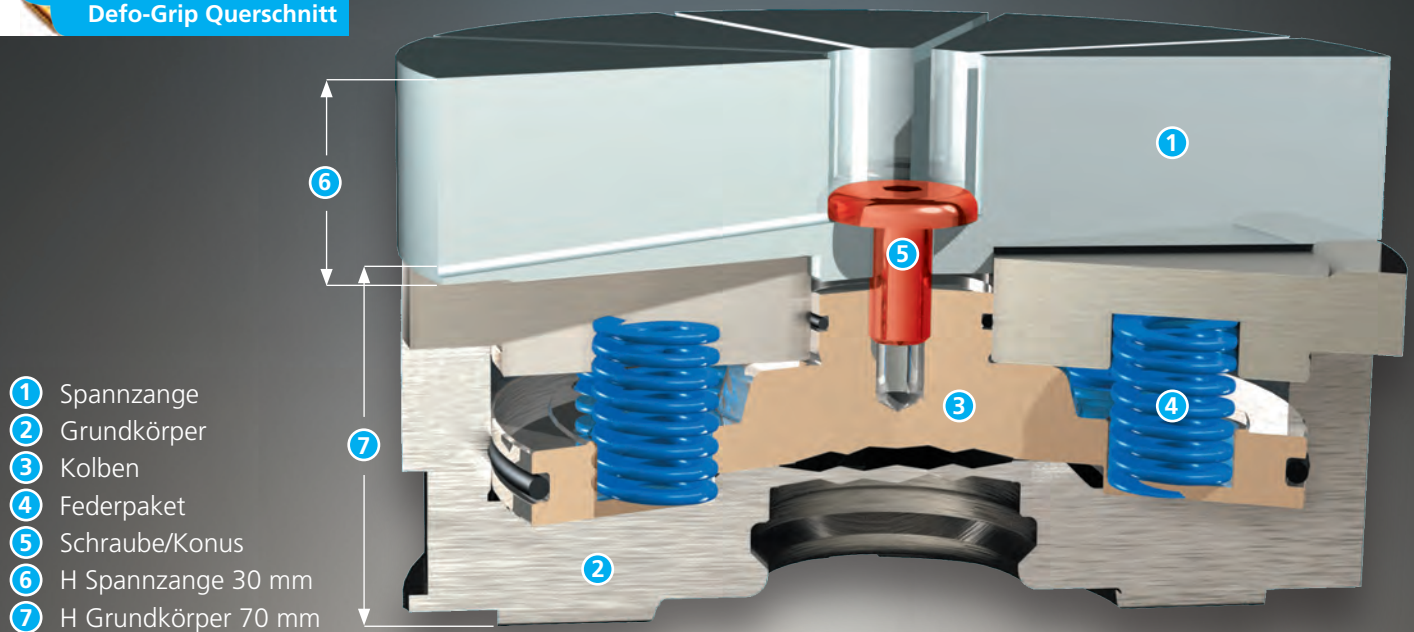

Defo-Grip.
Spann- und Haltekräfte.

| Lösedruck für Feder | Spannkraft o. Nachspannen | Haltekraft o. Nachspanndruck | Nachspanndruck | Spannkraft m. Nachspanndruck | Haltekraft m. Nachspanndruck |
|---------------------|---------------------------|------------------------------|----------------|------------------------------|------------------------------|
| 6 bar | 5,810 kN | 2,80 kN | 6 bar | 13,390 kN | 10,390 kN |
| 6 bar | 5,810 kN | 2,80 kN | 12 bar | 20,930 kN | 17,930 kN |
| 6 bar | 5,810 kN | 2,80 kN | 30 bar | 43,550 kN | 40,550 kN |

Defo-Grip.
Flexibilität für den Workflow.

- Defo-Grip hat die schwierigsten Werkstückkonturen sicher im Griff.
- Defo-Grip spannt bearbeitete und unregelmäßige Teile
- Defo-Grip kann auf Lochrasterplatten, T-Nuten-Platten und eigenen Vorrichtungen aufgebaut werden
- Defo-Grip hat einen Spannungsbereich von 25 bis 140 mm
- Defo-Grip spannt Werkstücke bis 25 kg Gewicht
- Defo-Grip realisiert Spanntiefen von nur 1 mm
- Defo-Grip ist für die Außen- sowie Innenspannung konzipiert
- Defo-Grip verfügt über eine Wiederholgenauigkeit von < 0,01 mm
- Defo-Grip ist in Handlingsystemen für Werkstückpalettierung ohne Palette einsetzbar

Defo-Grip Spannzangen

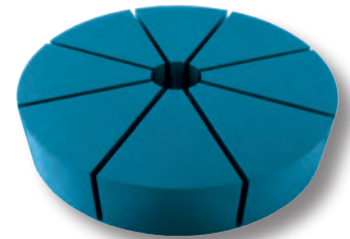
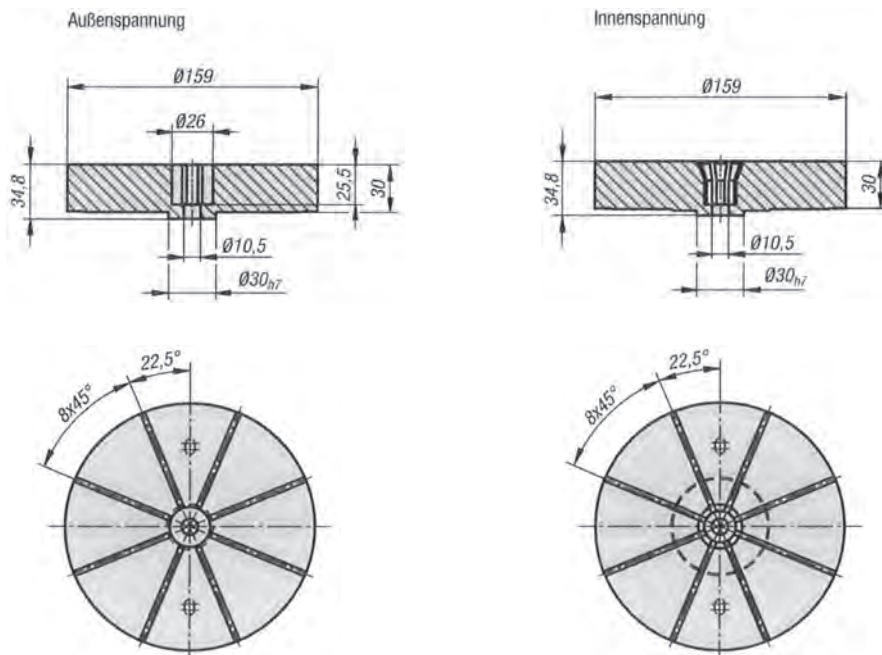

Defo-Grip Spannzangen haben alles bestens im Griff.

| Artikel-Nr. | Ausführung | Spannbereich min. - max. | Einfrästiefe min. - max. | Werkstückgewicht max. |
|--------------|----------------|--------------------------|--------------------------|-----------------------|
| PT6116311600 | Aussenspannung | Ø25 - Ø140 mm | 1 - 20 mm | 25 kg |
| PT6116211600 | Innenspannung | Ø25 - Ø140 mm | 1 - 20 mm | 25 kg |

Werkstoff und Ausführung

- **hochfestes Aluminium**, eloxiert rot (Außenspannung) oder farblos (Innenspannung)

Die Werkstückbreite B sollte max. 90% des Spannzangendurchmessers betragen. In Sonderfällen kann das Werkstück auch über die Spannzange hinausragen.

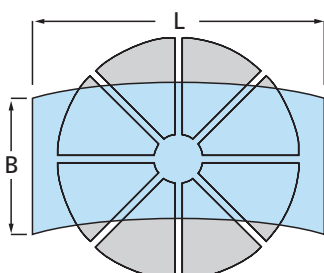

Technische Hinweise

Spannzange zum Spannen von Außen- oder Innenkonturen. In die Spannzange wird die Kontur des zu spannenden Werkstücks eingebracht. Es sind Freiformflächen und asymmetrische Konturen möglich.

Spannbereich: 0,2 mm

Achtung: Bei der Ausführung Spannzange für Innenspannung wird der Zugkonus (**Best.-Nr.: PT6116600000**) benötigt.

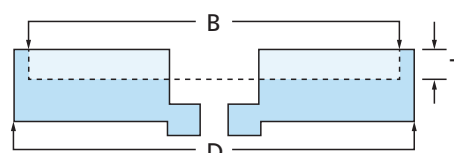

L = Werkstücklänge
 B = Werkstückbreite
 T = min. Einfrästiefe 1 mm
 D = Ø Spannzange

Defo-Grip für den Selbsteinbau

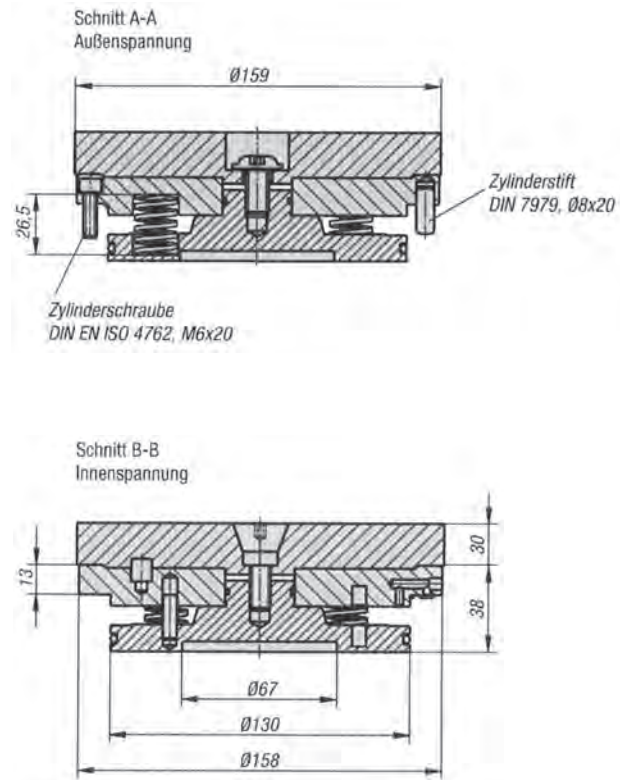
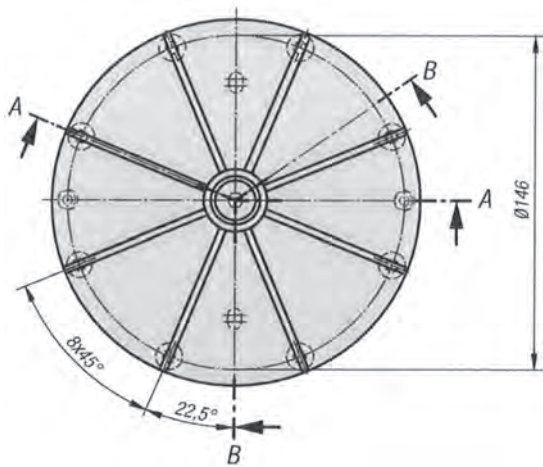

| Artikel-Nr. | Ausführung | Spannbereich min. - max. | Einfrästiefe min. - max. | Werkstück- gewicht max. |
|--------------|-------------------------------|-----------------------------|-----------------------------|----------------------------|
| PT0611620000 | für Innen- und Aussenspannung | Ø25 - Ø140 mm | 1 - 20 mm | 25 kg |

Spannzangen müssen extra bestellt werden.

Werkstoff und Ausführung

- Zentriereinheit und Kolben Stahl, rostbeständig, blank.
- Dichtungen für Pneumatik u. Hydraulik
- Schrauben DIN EN ISO 4762 Festigkeitsklasse 8.8, verzinkt

Technische Hinweise

Der Grundkörper eignet sich zum Einbau in eigene Vorrichtungen und Spannsysteme. Er kann Spannzangen für die Außen- sowie Innenspannung aufnehmen. In die Spannzangen wird die Kontur des Werkstücks eingebracht. Freiformflächen und asymmetrische Konturen sind möglich.

Das integrierte Federpaket erzeugt eine **Spannkraft von 5,8 kN**. Durch ein Nachspannen mit Druckluft kann die **Spannkraft auf 43,5 kN** erhöht werden. Das Lösen erfolgt durch Druckluft

Spannbereich: 0,2 mm
Wiederholgenauigkeit: 0,01 mm

Defo-Grip auf Lochrasterpaletten

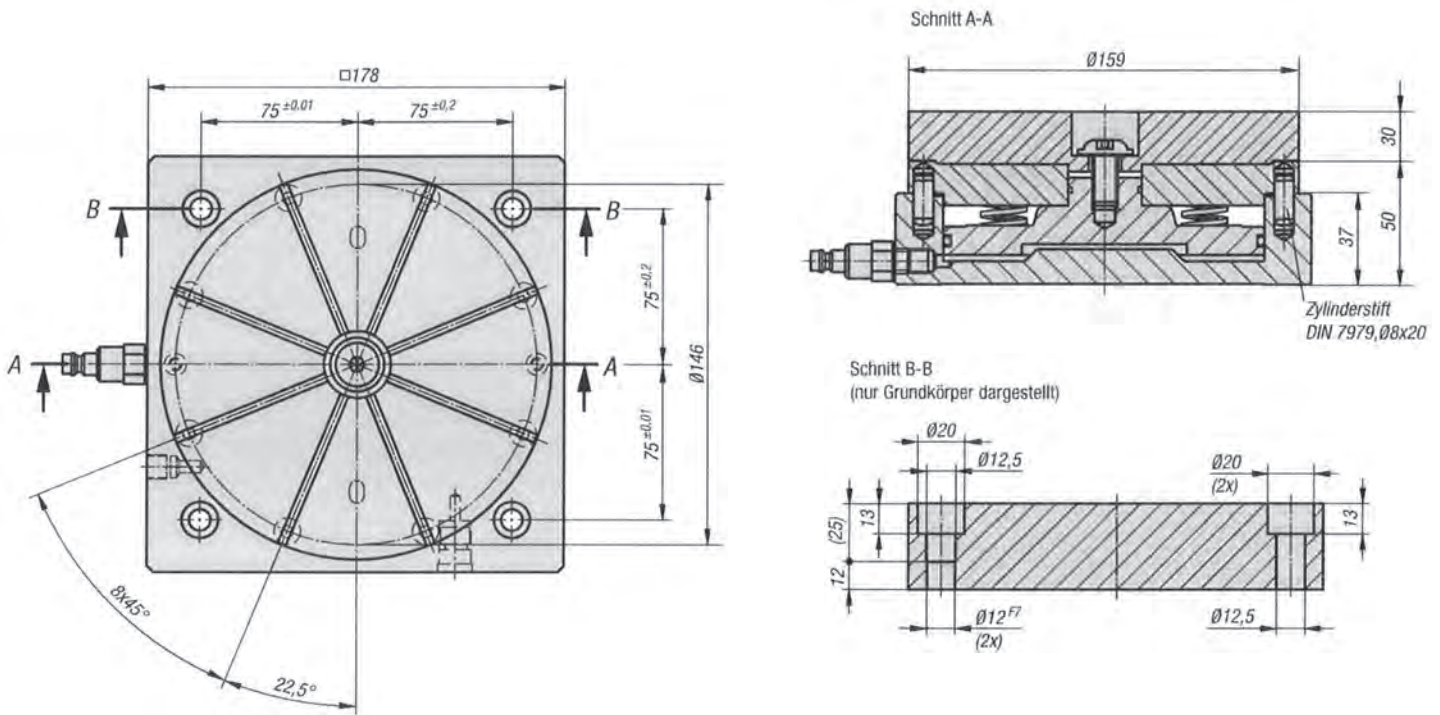

| Artikel-Nr. | Ausführung | Spannbereich min. - max. | Einfrästiefe min. - max. | Werkstück- gewicht max. |
|--------------|-------------------------------|-----------------------------|-----------------------------|----------------------------|
| PT6116116000 | für Innen- und Aussenspannung | Ø25 - Ø140 mm | 1 - 20 mm | 25 kg |

Spannzangen müssen extra bestellt werden.

Werkstoff und Ausführung

- Grundkörper, Zentriereinheit und Kolben Stahl, rostbeständig, blank.
- Dichtungen für Pneumatik u. Hydraulik
- Schrauben DIN EN ISO 4762 Festigkeitsklasse 8.8, verzinkt

Technische Hinweise

Der Grundkörper eignet sich zum Einbau auf Rasterplatten mit Rastermaß 50 mm. Er kann Spannzangen für die Außen- sowie Innenspannung aufnehmen. In die Spannzangen wird die Kontur des Werkstücks eingebracht. Freiformflächen und asymmetrische Konturen sind möglich.

Das integrierte Federpaket erzeugt eine **Spannkraft von 5,8 kN**. Durch ein Nachspannen mit Druckluft kann die **Spannkraft auf 43,5 kN** erhöht werden. Das Lösen erfolgt durch Druckluft

Spannbereich: 0,2 mm
Wiederholgenauigkeit: 0,01 mm

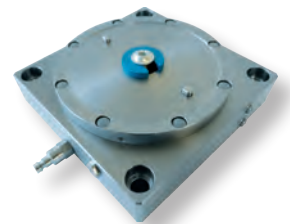
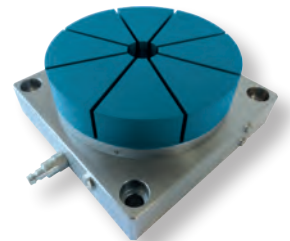

DEFO GRIP

PRODUZIEREN MIT SYSTEM

Bitte beachten Sie auch die ganze Palette unserer Spannsysteme:

GENIUSGRIP
SPANNEN MIT SYSTEM

Das Nullpunkt-Spannsystem für Großbearbeitungszentren
im Fräs- und Drehbereich

POWERGRIP
PALETTIEREN MIT SYSTEM

Das durchgängige Nullpunkt-Spannsystem
für alle Bearbeitungsverfahren

MICROGRIP
PALETTIEREN MIT SYSTEM

Das modulare Mini-Nullpunkt-Spannsystem
für Werkstücke und Greifertechnik

SMARTGRIP
DRAHTERODIEREN MIT SYSTEM

Das modulare Spannsystem
zum Drahterodieren

POLYGRIP
KOMBINIEREN MIT SYSTEM

Das kombinierte Elektroden-Spannsystem

DEFO GRIP
PRODUZIEREN MIT SYSTEM

Das Werkstück-Spannsystem

ROTOGRIP
PRODUZIEREN MIT SYSTEM

Das Spannsystem für rotative Bearbeitungen

Hauptsitz

PAROTEC
spanntechnik · robotik · engineering

PAROTEC AG
Lerchentalstraße 29
CH-9016 St. Gallen
Tel.: +41 (0)71 394 10 00
info@parotec.ch
www.parotec.ch



Vertrieb Deutschland und Benelux

PARTOOL
Palettieren · Automatisieren · Rationalisieren

PARTOOL GmbH & Co. KG
Edisonstraße 19
D-90431 Nürnberg
Tel.: +49 911 65 65 89- 0
info@partool.de
www.partool.de